

# Passionate Professional Perfectionist

ALIMENTOS E BEBIDAS



SEGURANÇA DO  
CONSUMIDOR  
PRAZO DE  
VALIDADE LONGO  
APELO DE  
EMBALAGEM





# SISTEMAS DE VEDAÇÃO PARA ALIMENTOS E BEBIDAS



Como um dos líderes no projeto e fabricação de tampas metálicas e equipamentos de vedação, oferecemos aos nossos clientes soluções inovadoras e personalizadas.

## ONDE VOCÊ ESTIVER

As nossas instalações de produção e escritórios de vendas estão espalhados em todo o mundo com o objetivo de permanecermos bem próximos de nossos clientes, garantindo flexibilidade e soluções no momento certo.

## MAIS DO QUE UMA VEDAÇÃO

Nosso compromisso vai além de fornecer produtos da melhor qualidade. Ajudamos nossos clientes a terem sucesso, aprimorando a identidade de sua própria marca e preservando a segurança de seus produtos. Atuamos como parceiros e assessores de nossos clientes, desenvolvendo a melhor vedação para a embalagem perfeita.

## INOVAÇÃO

Os nossos laboratórios de P&D fornecem atualizações contínuas sobre os mais recentes avanços tecnológicos e novas regulamentações, com o objetivo de melhorar constantemente o desempenho e responder às necessidades do mercado.

# FECHO DE TORÇÃO / LUG

Feito de folha-de-flandres, o Fecho de Torção/Lug é o fecho metálico mais popular para alimentos e bebidas. Ele oferece a melhor tecnologia de barreira de oxigênio para uma longa vida útil.

O Fecho de Torção/Lug é adequado para cenários quentes e frios e compatível com processos de pasteurização ou esterilização.

Os clientes podem aprimorar ainda mais o apelo de sua própria embalagem personalizando este fecho com uma enorme variedade de revestimentos, designs, cores e perfis.



DIÂMETROS (mm)	RTS	EDGE	RTO	MTO	DTO	DDO
30				•		
33				•		
38			•	•	•	
43			• E		•	
48	• E		• E			
53	• E	•	•			
58	•	•	• E*		•	
63	•	•	• E*		•	
66	•	•			•	
70	•	•	• E*		•	•
77	•	•				
82	• E	•			•	
89	•					
100	•					
110	•					

**E:** Disponível com alça de fácil aderência  
**\*:** Disponível apenas no mercado americano

Todos os diâmetros e alturas estão disponíveis com indicador/botão indicador de vácuo

## VARIEDADE DE



## JUNTA DE VEDAÇÃO

Composto Plastisol.

Verifique com nossos escritórios de vendas a disponibilidade do diâmetro na versão sem PVC.

As tampas são produzidas de acordo com os requisitos do GPI (Glass Packaging Institute).

## DESIGN TÉCNICO



**RTS (48-110)**  
Torção regular aberta com passo



**EDGE (53-82)**

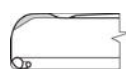

**RTO (38-43)**  
Torção Regular Aberta



**MTO (30-38)**  
Torção Média Aberta



**DTO (38-43)**  
Torção Profunda Aberta

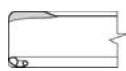

**RTO (48-70)**  
Torção Regular Aberta

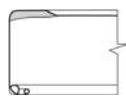

**DTO (58-82)**  
Torção Profunda Aberta

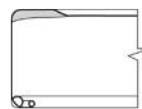

**DDO (70)**  
Torção Muito Profunda Aberta

# FECHOS BRP ESTRUTURA HIGIÊNICA SUPERIOR

Os Fechos BRP são tampas metálicas a vácuo projetadas para aplicação por pressão e remoção por torção para garantir fácil abertura e uma nova vedação facilitada. É um fecho de alta qualidade com as melhores propriedades de barreira ao oxigênio. O Fecho BRP é capaz de proteger a frescura e estender a vida útil para segmentos de alimentos premium e para segmentos de mercado que exigem padrões excepcionais, como alimentos para bebês. A resistência superior à violação e a construção higiênica são alcançadas por uma parede lateral ampliada da junta de plastisol.

Disponível para processos pasteurizados e esterilizados (autoclave).

Nossos clientes podem aumentar ainda mais o apelo de suas embalagens personalizando os Fechos BRP com uma paleta ilimitada de designs e cores litográficas.



**DIÁMETROS (mm)**

**400 FINISH**

- 40\* •
- 51\* •

\*: Botão/Flip

## VARIEDADE DE



## JUNTA DE VEDAÇÃO

Composto Plastisol.

## DESIGN TÉCNICO

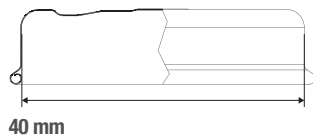
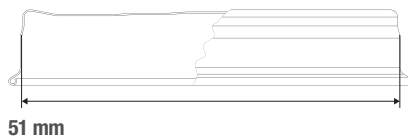

# TAMPA DE ROSCA EM FOLHA-DE-FLANDRES COM ROSCA CONTÍNUA

Estilo clássico e excelentes propriedades de vedação para uma vida útil prolongada.

O Fecho de Rosca Contínua (CT) é uma tampa metálica caracterizada por um fio espiralado ininterrupto. Os Fechos CT são amplamente utilizados para alimentos, cosméticos e cuidados pessoais.

São compatíveis com aplicações de embalagens a vácuo e não a vácuo e estão disponíveis em uma ampla gama de diâmetros, alturas e perfis.

Os clientes podem aumentar ainda mais o apelo de suas embalagens por meio de personalizações com uma ampla gama de revestimentos e opções litográficas, relevo positivo, relevo negativo e perfurações.

Os revestimentos podem ser selecionados para requisitos específicos de processo ou compatibilidade.





DIÂMETROS (mm)	400 FINISH	OUTRAS ALTURAS E ACABAMENTOS
1"	•	
15		425
18	•	
20	•	
22	•	
24	•	
28	•	410/480
33	•	480
38	•	
43	•	485
45	•	
48	•	
53	•	
58	•*	
63	•*	445
69	•	
70	•*	450*/460* 470*
75		445*
77	•	
83	•*	
86		460*/470*
89	•*	
100	•	
110	•	
120	•	

\*: Botão/Flip

## JUNTA DE VEDAÇÃO

Composto Plastisol.

Forros: Espuma de Polietileno Expandido, Pulp Poly, Pulp Vinil, Pulp Alumínio, Pulp Kraft, Autoadesivo, Indução Térmica. Qualquer combinação de revestimento está disponível.

## VARIEDADE DE



## DESIGN TÉCNICO

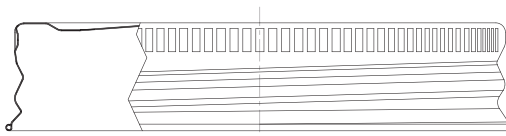

# TAMPA DE ROSCA EM ALUMÍNIO COM ROSCA CONTÍNUA

---

A tampa de rosca contínua em alumínio é caracterizada por um fio espiralado ininterrupto. Leve, esta tampa é a escolha preferida de consumidores e varejistas que estão altamente focados na sustentabilidade, reciclabilidade e reutilização de produtos e embalagens.

O apelo estético orgânico proporciona uma presença premium à embalagem, além de preservar a qualidade dos produtos graças às qualidades superiores de barreira do alumínio.

A Tecnocap é capaz de produzir tamanhos, formas e perfis inovadores e personalizados, além da ampla gama de tampas já disponíveis. Os clientes podem melhorar suas embalagens personalizando a tampa com uma ampla gama de revestimentos e impressão multicolorida, relevo positivo, relevo negativo e perfurações.



DIÂMETROS (mm)	400 FINISH	OUTRAS ALTURAS E ACABAMENTOS
1"	•	
15		425
18	•	
20	•	
22	•	
24	•	
28	•	410/480
33	•	480
38	•	
43	•	485
45	•	
48	•	
53	•	
58	•L	
63	•L	445
69	•L	
70	•L	450/460 470
75		445
77	•	
83	•L	
86		460/470
89	•	
100	•	
110	•	
120	•	

L: Camada embalada.

## JUNTA DE VEDAÇÃO

Composto Plastisol.

Revestimentos: Espuma de Polietileno Expandido, Pulp Poly, Pulp Vinil, Pulp Alumínio, Pulp Kraft, Autoadesivo, Indução Térmica.

Qualquer combinação de revestimento está disponível.

## VARIEDADE DE



## DESIGN TÉCNICO

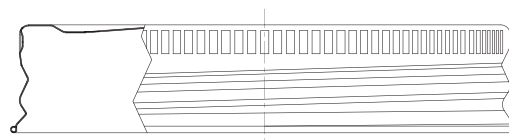

# UNISHELL®

---

Linhas clean, acabamento regular, apelo de alto padrão.

Conceitualizada e projetada para dar uma aparência atraente e moderna à embalagem, a Unishell® esconde as roscas dentro da tampa, mostrando consequentemente um lado externo elegante e suave.

Cores ousadas e cativantes, ricos relevos texturizados e padrões únicos de perfurações criam uma impressão de marca duradoura para o consumidor reconhecer seu produto preferido. A Unishell® é personalizável de acordo com todas as exigências e possui uma gama completa de opções de decoração, incluindo revestimento, impressão litográfica, relevo positivo/negativo e coloração. Perfis altos estão disponíveis para fornecer ainda mais espaço de destaque e atrair a atenção dos consumidores.



## VARIEDADE DE

DIÂMETROS (mm)	400 FINISH	ALTURAS/OUTROS ACABAMENTOS	PERFURADO
33	•		•
38	•		•
43	•		•
45	•		•
48	•		•
51	•		•
53*	•	625*	•
58*	•		•
63*	•		•
70*	•		•
83*	•		•
89*	•		•

\*Camada embalada.



## DESIGN TÉCNICO



## JUNTA DE VEDAÇÃO

Espuma de polietileno expandido, celulose de poli, celulose de vinil, celulose de alumínio.  
Sensível à pressão e indução de calor.

# CANNER CLÁSSICO

---

O Classic Canner é um fecho profundo especial Twist/Lug, tecnicamente projetado como uma Rosca Contínua para dar à embalagem um estilo clássico caseiro.

O Classic Canner garante a funcionalidade de um fecho profundo Twist/Lug com seu desempenho perfeito de barreira ao oxigênio para uma longa vida útil. É adequado para enchimento a quente e a frio e compatível com processos de pasteurização e esterilização.

Pode ser fabricado com um botão/flip de segurança para indicar o selo de vácuo.

Os clientes podem melhorar a aparência premium de alto padrão de suas embalagens personalizando o design com uma ampla gama de revestimentos, opções de impressão e design litográfico.

O Classic Canner está disponível nos tamanhos 63, 66,70 mm

de profundidade com outras dimensões em desenvolvimento.



## VARIEDADE DE

DIÁMETROS (mm)	DHO
58	•
63	•
66	•
70	•
82	•



## JUNTA DE VEDAÇÃO

Composto Plastisol.

## DESIGN TÉCNICO

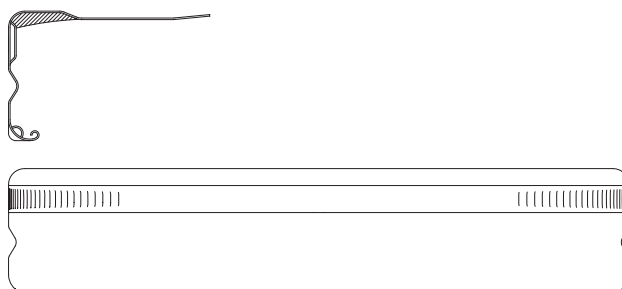

# FECHOS SKO

O SKO é um fecho descartável feito de folha-de-flandres. Um dispositivo manual ou linhas de produção automáticas afetam o processo de fechamento. Uma junta de borracha garante uma vedação hermética. O SKO é adequado para todos os enchimentos a quente e a frio de produtos secos, aquosos e gordurosos sob processos de pasteurização e esterilização. Amplamente utilizado para frutas, vegetais, carnes, molhos e pequenas porções de especialidades, este fecho é uma escolha ótima para qualquer tipo de produto alimentício. Os clientes podem aumentar ainda mais o apelo de suas embalagens personalizando o fecho com uma ampla gama de designs litográficos, cores e efeitos.

DIÂMETROS (mm)	SKO
82	•



## DESIGN TÉCNICO

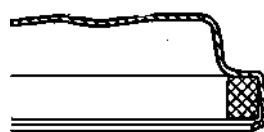

## DESIGN TÉCNICO

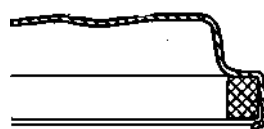



# AP 45 FECHOS DE ALUMÍNIO

AP 45 é feito de Alumínio e caracterizado por um design de fácil aderência. É amplamente utilizado para enchimento a frio e a quente de produtos vegetais, frutos do mar em óleo, sal ou vinagre. Os clientes podem aumentar ainda mais o apelo de suas embalagens personalizando este fecho com uma paleta ilimitada de opções de impressão multicolorida e revestimentos.

DIÂMETROS (mm)

400 FINISH

45

•



## JUNTA DE VEDAÇÃO

Composto Plastisol.

## DESIGN TÉCNICO

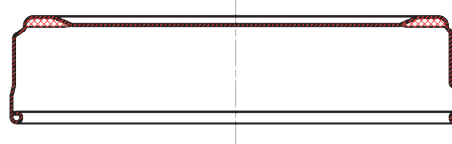

# TAMPA DE ROSCA CONTÍNUA EM FOLHA-DE-FLANDRES 70G

70G é um tamanho especial de fecho de rosca contínua. É muito popular para alimentos, assim como para velas e produtos de cuidados pessoais. O 70G proporciona uma vida útil prolongada devido às suas excelentes propriedades de vedação. Assim como qualquer outro fecho de rosca contínua, o 70G é fácil de abrir e fechar novamente, e é compatível com uma variedade de aplicações embaladas a vácuo e não a vácuo.

Os clientes podem aumentar ainda mais o apelo de suas embalagens e impulsionar a imagem do produto com uma ampla gama de opções de revestimentos e litografia, relevo e baixo relevo, além de padrões exclusivos de perfuração. Tamanhos e designs personalizados também podem ser criados. O 70G está disponível em várias variedades de estoque, como bronze antigo, dourado e estanho.

DIÂMETROS (mm)

70G FINISH

70 450

70 460

70 470

## NOVIDADES

> Alumínio com plastisol



## VARIEDADE DE



## JUNTA DE VEDAÇÃO

Composto de plastisol e outros revestimentos, incluindo espuma de polietileno expandido, celulose poli, celulose vinílica, celulose de alumínio, celulose kraft, sensível à pressão, indução de calor. Qualquer combinação de revestimento está disponível.

# TAMPA E BANDA

Os fechos Lid and Band têm selado alimentos enlatados caseiros por mais de 100 anos. A Tecnocap produz tanto os tamanhos Regular quanto Wide Mouth. As Tampas e Bandas proporcionam a segurança e qualidade para que você se sinta confiante ao enlatar seus produtos. As tampas possuem um botão indicador de vácuo para informar que o recipiente está lacrado e pode ser reciclado após o uso. As bandas podem ser reutilizadas.

Estas tampas de frasco de duas peças incluem uma tampa interna revestida de plastisol que, quando devidamente aquecida e resfriada, cria uma compactação hermética e um ajuste seguro no frasco e um armazenamento de longo prazo do produto. O estilo clássico desses fechos os torna altamente reconhecíveis.

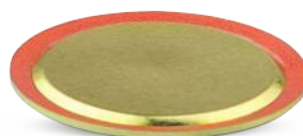

DIÂMETROS (mm)	LID & BAND
70	•
86	•

## DESIGN TÉCNICO

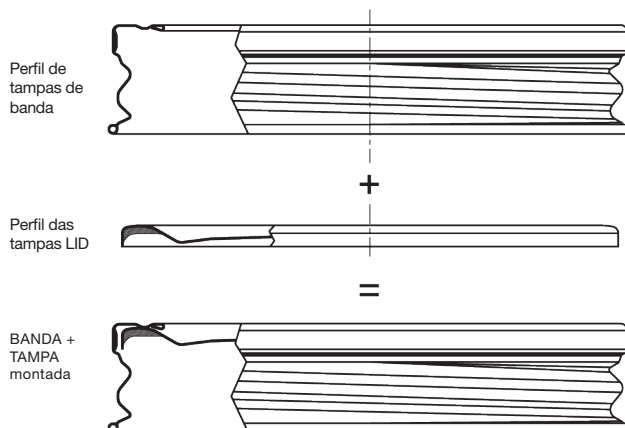

# SUPER C

## FECHO DE ALUMÍNIO PARA CERVEJA E REFRIGERANTES

### UTILIZÁVEL EM FRASCOS DE ALUMÍNIO E VIDRO

Além de ser totalmente reciclável, o Super C é uma oportunidade para reduzir o peso da garrafa em +20% e graças à sua menor pressão na cabeça de vedação (<350 PSI) facilita a utilização de garrafas mais leves e finas.

O alumínio elimina a preocupação com a ferrugem, um problema generalizado na indústria com coroas de aço. Seu design especial elimina o pó da coroa e o risco de partículas flutuantes de sabor ou de partículas químicas na bebida.

Vedação em velocidade convencional em linhas de enchimento padrão e funciona com aplicações universais Twist-Off e Pry-Off.

Executa mais que o dobro da velocidade das linhas de enchimento que atualmente executam fechos ROPP.

## PONTOS POSITIVOS

- Sem bordas afiadas
- Menos força para abrir
- Vedações a <350 PSI X coroas de aço a >750 PSI.
- Vedação representa o dobro da velocidade do ROPP'sv



## JUNTA DE VEDAÇÃO

Os revestimentos e as camadas internas são pré-aprovados por grandes engarrafadores de bebidas (em uso há vários anos), o revestimento é aprovado para testes de sabor. Materiais isentos de PVC e BPA reduzem as preocupações da FDA e EPA. O revestimento livre de PVC e os revestimentos livres de BPA tornam a embalagem mais segura para o consumidor e ambientalmente amigável.

## DIMENSÕES

O SuperC é fabricado no tamanho de 27 mm, projetado para se ajustar a vários tamanhos e tipos de garrafas, incluindo garrafas descartáveis e retornáveis. Seu perfil especial proporciona maior superfície de vedação para variações de acabamentos, condições e dimensões do frasco.

ROSCA CONTÍNUA  
TAMPA DE ROSCA EM FOLHA DE FLANDRES

---



UNISHELL®  
FECHO EM FOLHA DE FLANDRES

---

ROSCA CONTÍNUA  
TAMPA DE ROSCA EM ALUMÍNIO

---



UNISHELL®  
FECHO EM ALUMÍNIO

---

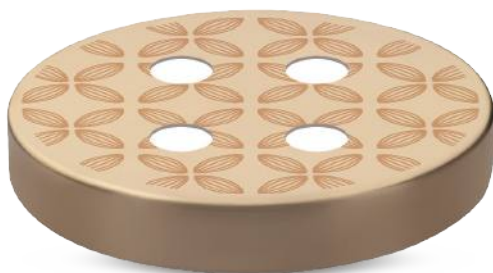

ROSCA CONTÍNUA 70G  
TAMPA DE ROSCA EM FOLHA DE FLANDRES

---



ROSCA CONTÍNUA 70G  
TAMPA DE ROSCA EM ALUMÍNIO

---



---

# FOCO EM RELEVO E DEBOSS PERSONALIZADOS

O relevo oferece aos nossos clientes mais possibilidades de realçar a estética dos fechos. Todos os tamanhos de fechos de rosca contínua em folha-de-flandres, fechos de rosca contínua em alumínio e Unishells podem receber relevo. Seja um design simples ou repleto de detalhes elaborados, o relevo eleva sua embalagem acima de todas as outras.



---

# FOCO EM PERFURAÇÕES PERSONALIZADAS

Os fechos perfurados melhoram a estética da embalagem e oferecem possibilidades únicas de desempenho. Fechos de metal perfurados permitem que aromas e sabores de especiarias e frutas secas infundam o espaço. Eles são perfeitos para segurar canudos de bebidas. Os clientes podem escolher entre uma ampla variedade de padrões perfurados ou criar seus próprios designs.



# MÁQUINA DE VEDAÇÃO TSM

---

É uma máquina totalmente automática, que veda a vácuo potes de vidro com tampas de metal sob pressão controlada de vapor.

**Disponível em duas versões:  
TSM 250 - TSM 500**

Tamanhos de tampa: 30 - 110 mm;  
Altura do frasco: 63 - 258 mm;  
Diâmetro do frasco: 38 - 168 mm.

Nossa divisão de engenharia desenvolve máquinas customizadas capazes de vedar potes com dimensões diferentes das listadas acima.



# MÁQUINA DE SELEÇÃO E ENCHIMENTO

---

Fecho em folha de flandres com alimentador magnético de alta velocidade e alta eficiência.

**Três tamanhos:  
pequeno - grande - extra grande.**

O elevador geralmente está localizado próximo à máquina de vedação.

A divisão de engenharia pode personalizar diferentes layouts para adaptação ao espaço disponível.







## DETECTOR DE VÁCUO

Sistema capaz de detectar vácuo no interior de frascos lacrados com tampas metálicas. O sistema destina-se a ser instalado em uma linha transportadora existente.

O detector foi projetado para funcionar a uma certa distância da máquina de vedação. A divisão de engenharia da Tecnocap pode determinar outros locais aceitáveis ao longo da linha transportadora para a instalação do detector.



# SOLUÇÕES INTEGRADAS EM EMBALAGENS METÁLICAS

## LITOGRAFIA

A litografia fornece recursos funcionais e decorativos aos nossos produtos. Os processos de revestimento e impressão protegem a tampa contra ferrugem, arranhões e corrosão geral. Além disso, proporcionam acabamentos altamente customizados reproduzindo imagens e textos desejados.



## FECHOS METÁLICOS

Os fechos metálicos são o trunfo para uma embalagem alimentar de sucesso; eles oferecem um apelo atraente e, ao mesmo tempo, prolongam a vida útil. Os fechos metálicos são essenciais para proporcionar uma vedação hermética em condições assépticas e atmosféricas. Os fechos Tecnocap também podem proporcionar um alto nível de customização e elevação a uma categoria premium.



## ASSISTÊNCIA TÉCNICA

Nossa rede global de equipes especializadas traz fortes habilidades de resolução de problemas para resolver até mesmo as dificuldades mais complexas. Essa expertise, aliada ao treinamento contínuo, permite que os técnicos da Tecnocap orientem os clientes na escolha de produtos, questões de embalagem e produtividade.



## FRASCOS E AEROSSOL

Fabricantes experientes de latas e garrafas de aerossol monobloco de alumínio para os mercados de alimentos e bebidas, cosméticos, cuidados pessoais, farmacêutico, nutracêutico e industrial.



## COMPOSTO

A experiência de primeiro mundo da Tecnocap em química e microbiologia fornece uma ampla gama de fórmulas de compostos para revestimento interno de tampas. A fórmula compatível é utilizada para garantir o melhor desempenho da barreira, para manter os produtos dos clientes e para cumprir todas as regulamentações relevantes de segurança alimentar.



## INOVAÇÃO

Nossa equipe de engenheiros e designers está constantemente empenhada na pesquisa de novos produtos, no desenvolvimento de texturas e acabamentos especiais, na formulação de novos compostos, na implementação de tecnologias emergentes e na incorporação de materiais sustentáveis.



## MÁQUINAS DE VEDAÇÃO

As Máquinas de Vedação da Tecnocap são projetadas e montadas internamente, e instaladas nas instalações dos clientes para a vedação automática de potes.



# Grupo Tecnocap

## SEU PARCEIRO GLOBAL PARA EMBALAGENS METÁLICAS

O Grupo Tecnocap é um fabricante mundial de embalagens metálicas, especializado em tampas metálicas para potes de vidro e recipientes plásticos. O grupo é um dos maiores produtores de tampas de folha-de-flandres e de alumínio, bem como de latas de aerossol monobloco de alumínio e garrafas de alumínio. Esses produtos são usados para proteger algumas das marcas de consumo mais conhecidas do mundo em alimentos, bebidas, destilados, cosméticos, nutracêuticos, farmacêuticos e produtos industriais e domésticos.

## SEMPRE UM PASSO À FRENTE

Tecnologias em constante evolução e projetos de engenharia sob medida são fatores-chave que impulsionam a reputação de mercado e o crescimento dos negócios da Tecnocap. O Grupo faz investimentos pesados para melhorar o desempenho da produção, manter a gestão da qualidade total e promover os princípios de produção enxuta.

## FORTE FOCO NA PERSONALIZAÇÃO E INOVAÇÃO

Nosso compromisso vai além de fornecer produtos da melhor qualidade. Ajudamos nossos clientes a terem sucesso, aprimorando a identidade de sua própria marca e preservando a segurança de seus produtos.

Trabalhamos como parceiros e consultores de nossos clientes, melhorando produtos existentes e desenvolvendo novos projetos e soluções de engenharia.

## NOSSO COMPROMISSO COM AS GERAÇÕES FUTURAS

A sustentabilidade é um fator importante em todas as atividades e decisões estratégicas da Tecnocap.

A Tecnocap trabalha em estreita colaboração com seus clientes para apoiá-los no alcance de suas metas de sustentabilidade, fornecendo “soluções de embalagens responsáveis”.

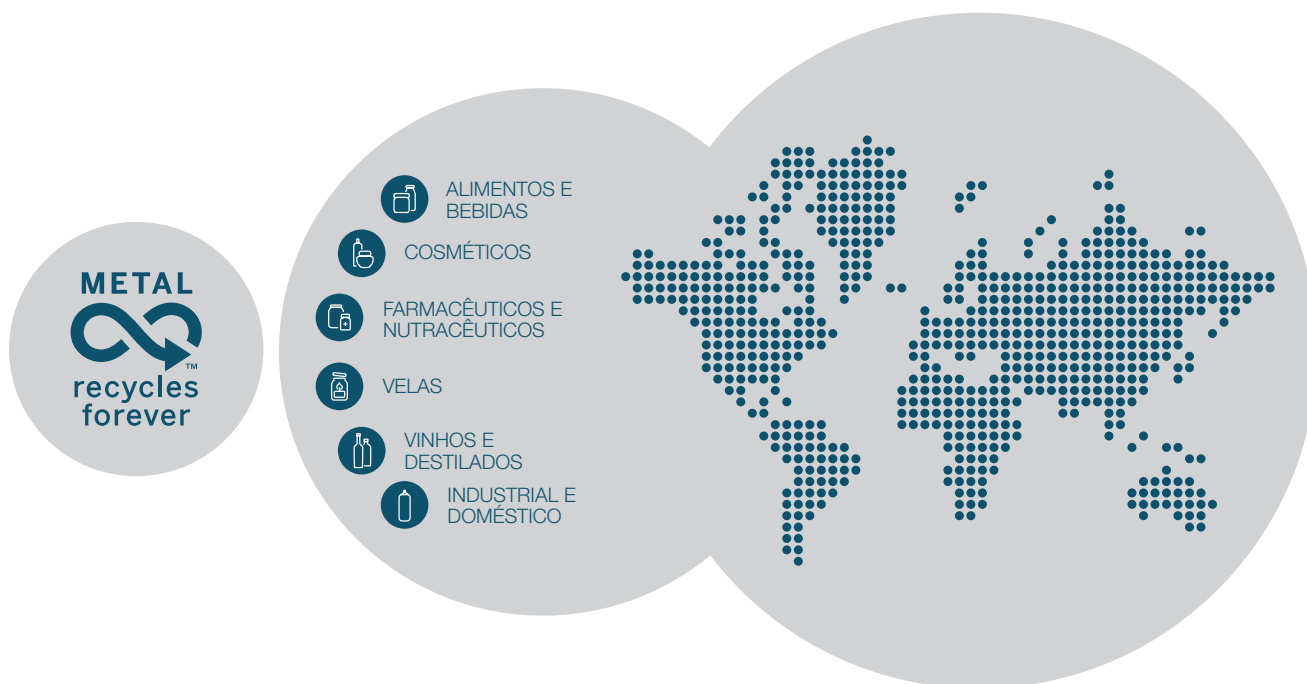



 [tecnocapgroup.com](http://tecnocapgroup.com)

 [Grupo Tecnocap](#)

 [@tecnocapgroup](#)